

## SÉRIE CRUX 1

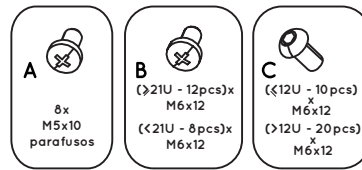

Aviso de segurança - É recomendado ter experiência e boa habilidade para proceder à montagem do rack. Nunca exceder a capacidade de carga máxima. Para mais informações contacte-nos através:

[info@barpa.eu](mailto:info@barpa.eu) ou [www.barpa.eu](http://www.barpa.eu)

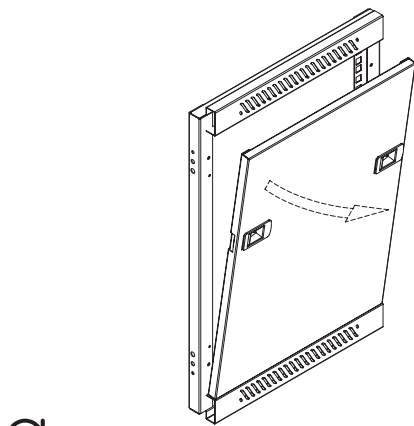

**a**  
Remova os painéis laterais das estruturas.

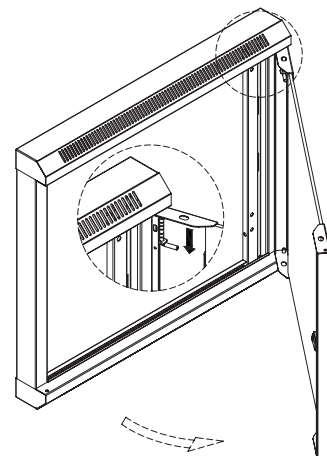

**b**  
Abra a porta da frente com a chave. Puxe o eixo com mola no canto superior da porta (ver imagem). Remova-a da estrutura.

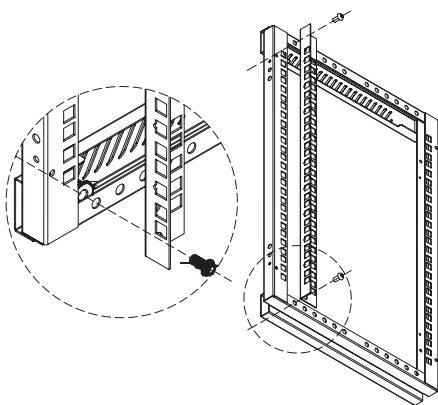

**c**  
Fixar os perfis numerados à estrutura lateral (ver imagem) , com o auxílio de 4 parafusos M5.

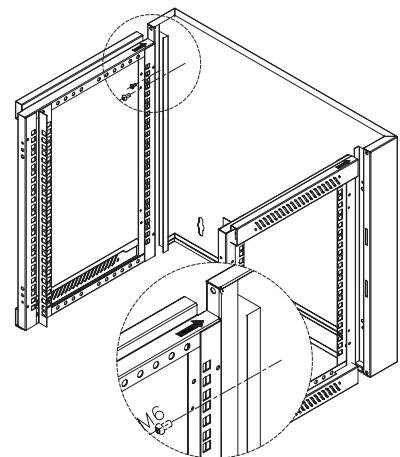

**d**  
Aplicar cada estrutura lateral, com os perfis numerados colocados frontalmente, na estrutura traseira utilizando apenas 2 parafusos M6 (3 parafusos para 18 e 22Us), como visualizado na imagem através da seta. **Nota:** A estrutura traseira pode ser pré-instalada na parede.

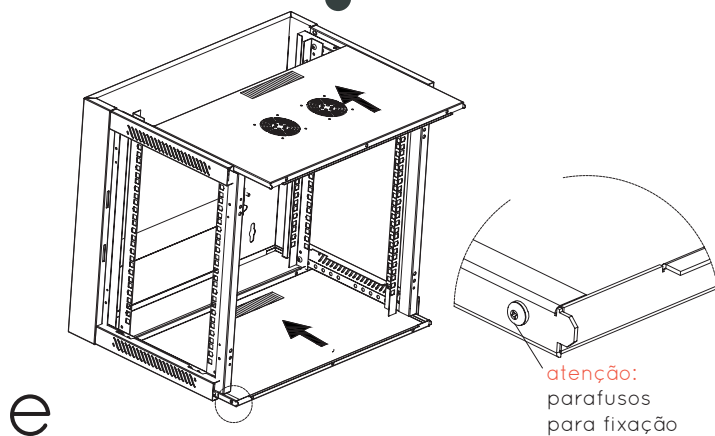

Encaixar a tampa superior e inferior como visualizado através das setas da imagem.

**Nota:** Na instalação da tampa inferior, de notar a existência de parafusos laterais para fixação com a estrutura. Consultar imagem.

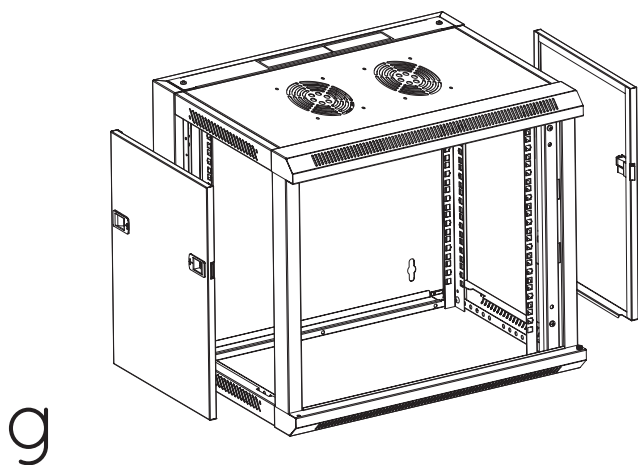

Colocar os painés laterais.

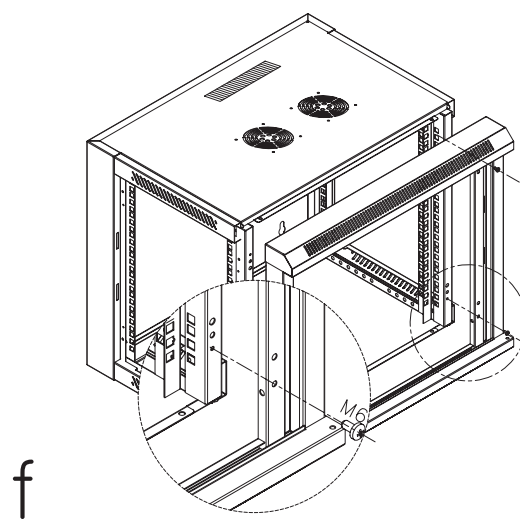

Encaixe a estrutura frontal no rack, de maneira a fixar a mesma, com o auxílio de 4 parafusos M6 (6 parafusos para 18 e 22Us), como visualizado na imagem.

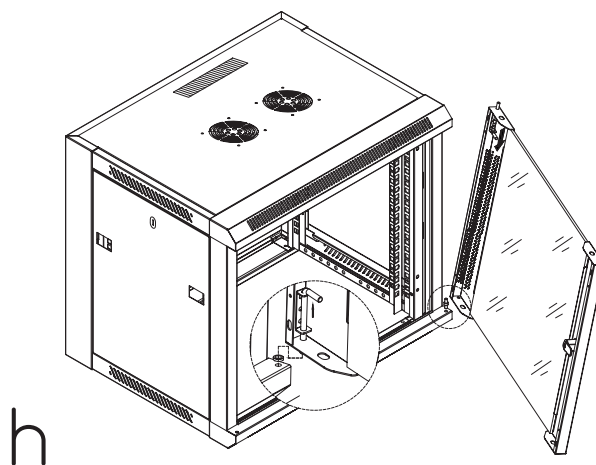

Instalar a porta frontal.

**Nota:** Na colocação da porta frontal tomar em atenção se esta apresenta uma anilha no eixo inferior para correcto alinhamento da porta.

**Está pronto a utilizar!**