



FERRAMENTA DE CRAVAÇÃO PARA FICHA MODULAR RJ45

DESCRIÇÃO

Esta ferramenta foi projetada especificamente para as Fichas Modulares RJ45 da barpa, permitindo cravar e cortar 8 condutores simultaneamente com precisão. Alcance até 85% mais rapidez nas suas terminações, reduzindo drasticamente o tempo de instalação. Equipada com 3 lâminas duradouras e de longa duração, esta ferramenta garante eficiência consistente, tornando-a uma escolha fiável para profissionais.



ESPECIFICAÇÕES

Material	Corpo: Aço S45C Peça de Cravação: Liga de aço AISI 4140
Cor	Preto e Azul
Compatibilidade	Fichas Modulares Blindadas e Não Blindadas
Peso (kg)	0,501
Dimensões (mm)	211 x 57 x 19,8

PRINCIPAIS CARACTERÍSTICAS

Corta com perfeição e precisão
Inclui 3 lâminas (1 pré-instalada, 2 de substituição)
Redução do tempo de instalação

INFORMAÇÃO LOGÍSTICA

Código	Quantidade (un)	Caixa Interior		Caixa Exterior		
		Peso (kg)	Dimensões (mm)	Quantidade (un)	Peso (kg)	Dimensões (mm)
82240600900	1	0,537	226x76x20	20	10,97	250x185x255

DESENHO TÉCNICO (mm)

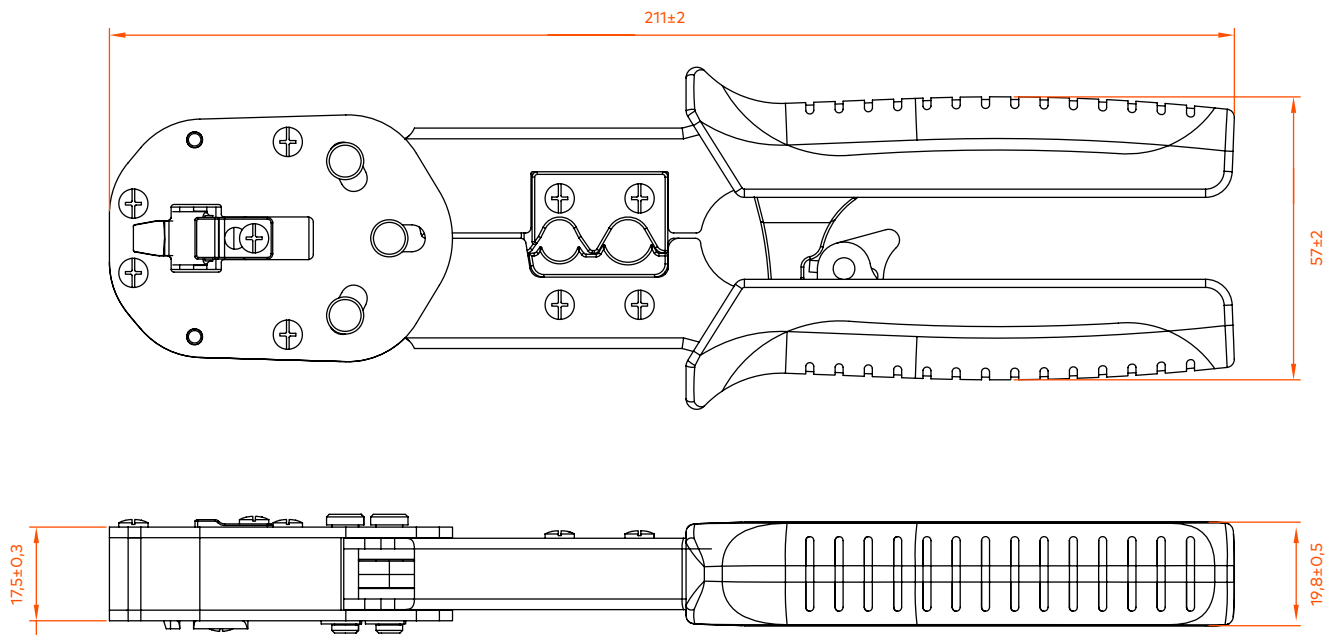

EMBALAGEM

Estas imagens são meramente ilustrativas. Queremos que veja a importância que damos às embalagens. Trabalhamos sempre com produtos e materiais fáceis de usar.

